

**MINIOVEN-04 S/N**

**HB00.0033 MINIOVEN-04 S**  
**Basisgerät für Reballing und QFN-Prebumping**  
**inkl. Grundausrüstung**

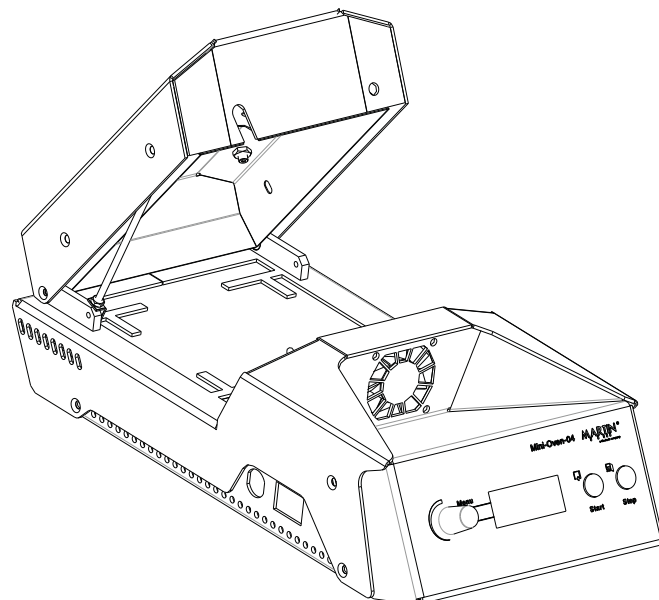

**HB00.0034 MINIOVEN-04 N**  
**Basisgerät für Reballing und QFN-Prebumping**  
**mit Prozessgasanschluß inkl. Grundausrüstung**

**Anwendungssets**
**LW50.9001 Reball-04 Set eco Standard**

- LW40.0236 Reballing-Halter BGA 45\*45mm für MO-04  
mit 4 Niederhaltern
- LW40.0500 Reballing-Rahmen-Set BGA  
für alle (98%) BGA-Typen, 7 Stück
- LW40.0543 Reballing-Maske BGA 45\*45mm  
n=1225 / Pitch=1,27 / Grid=35\*35 / Ball=0,762
- LW40.0686 Reballing-Maske BGA 45\*45mm  
n=1156 / Pitch=1,27 / Grid=34\*34 / Ball=0,762
- LW40.0688 Reballing-Maske BGA 45\*45mm  
n=1936 / Pitch=1,00 / Grid=44\*44 / Ball=0,6
- LW40.0687 Reballing-Maske BGA 45\*45mm  
n=1849 / Pitch=1,00 / Grid=43\*43 / Ball=0,6

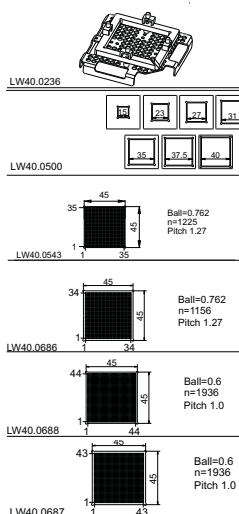

## MINIOVEN-04 S/N

### Anwendungssets

#### LW50.9002 Reballing Set PS3 (RSX, CELL Version 1 + 2)

- LW40.0237 Reballing-Halter BGA 45\*45mm mit 4 Niederhaltern+Gitter (geeignet für PS3)
- LW50.0599 Reballing-Maske BGA 45\*45mm spezial n=1252 / Pitch=1,00 / Grid=41\*41 / Ball=0,762
- LW50.0601 Reballing-Maske BGA 45\*45mm spezial n=1342 / Pitch=1,00 / Grid=41\*41 / Ball=0,762
- LW50.0596 Reballing-Maske BGA 45\*45mm spezial n=1236 / Pitch=1,00 / Grid=41\*41 / Ball=0,65

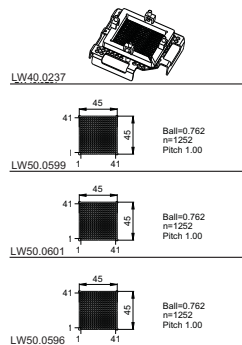

#### SF29.0002 Prebump-04 Set QFN

- HB50.0005 Grundausrüstung Prebumping Set QFN Printer, Rakel, Halter, Pinzette
- LWxx.xx11 Prebumping-Maske + Rahmen QFN Standardmaske nach Wahl

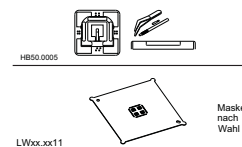

### Zubehör

- LW40.0251 Reballing-Halter CSP 27\*27mm für MO-04 Standard
- LW40.0236 Reballing-Halter BGA 45\*45mm für MO-04 mit 4 Niederhaltern
- LW40.0237 Reballing-Halter BGA 45\*45mm mit 4 Niederhaltern+Gitter (geeignet für PS3)
- LWxx.xxx9 Reballing Rahmen CSP Größe für CSP-Typ nach Wahl

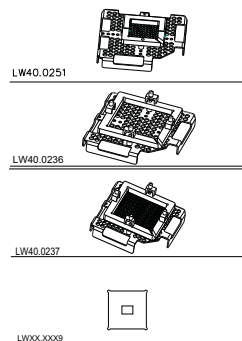

### Verbrauchsmaterial

- VD90.5105 Lotkugeln, 50.000 Stk., bleifrei CSP Sn96,5Ag3Cu0,5 300µm (=5,2g)
- VD90.5101 Lotkugeln, 50.000 Stk., bleifrei BGA Sn96,5Ag3Cu0,5 762µm (=86g)
- VD90.0230 Lotpaste-Print 5 ccm Finepitch-4 bleifrei Sn96,5Ag3Cu, ROL0, 20-38µm
- HT00.0119 Flux Creme bleifrei 18g 0506 MA, no clean, RELO, mit Pinsel
- HT00.0009 Flux Pen bleifrei 0405 C, no clean, RELO

